

H 260E
H 260E eco

Dimplex

Instrukcja montażu i obsługi



Grzejnik łazienkowy

1. Wskazówki dla użytkownika

WSKAZÓWKA

Szanowny Kliencie,
proszę starannie przechowywać niniejszą instrukcję i w razie potrzeby przekazać ją kolejnemu posiadaczowi.

UWAGA!

Dzieci w wieku 8 lat i powyżej oraz osoby o ograniczonych predyspozycjach fizycznych, sensorycznych lub umysłowych lub osoby nieposiadające odpowiedniego doświadczenia i wiedzy mogą korzystać z niniejszego urządzenia pod nadzorem lub po przeszkoleniu w zakresie bezpiecznego użytkowania urządzenia i będą świadome wynikających z tego tytułu zagrożeń! Urządzenie nie może służyć dzieciom do zabawy. Czyszczenia i czynności konserwacyjnych przewidzianych dla użytkownika nie wolno powierzać dzieciom bez nadzoru!

UWAGA!

Dzieci w wieku poniżej 3 lat powinny przebywać z dala od urządzenia, chyba że będą one pod stałym nadzorem. Dzieciom w wieku powyżej 3 lat, ale poniżej 8 lat wolno włączać i wyłączać urządzenie, jeśli będą pod nadzorem lub zostaną przeszkolone w zakresie bezpiecznego użytkowania urządzenia i będą świadome wynikających z tego tytułu zagrożeń, pod warunkiem, że urządzenie znajdować się będzie lub będzie zainstalowane w swojej normalnej pozycji użytkowej!

UWAGA!

Dzieciom w wieku powyżej 3 lat, ale poniżej 8 lat nie wolno włączać urządzenia, czyścić go, ani wykonywać czynności konserwacyjnych!

UWAGA!

Symbol przedstawiony obok jest umieszczony na grzejniku i oznacza, że grzejnika nie wolno przykrywać!



UWAGA!

Niektóre elementy urządzenia mogą się bardzo mocno nagrzewać, powodując oparzenia. Zaleca się zachowanie szczególnej uwagi, jeśli w pobliżu znajdują się dzieci lub osoby wymagające ochrony!

UWAGA!

Grzejnika nie wolno użytkować w pomieszczeniach, w których używane są materiały łatwopalne (np. rozpuszczalniki, itp.)

⚠ UWAGA!

Urządzenie należy zainstalować w taki sposób, aby nie mogła go dotknąć osoba znajdująca się w wannie lub pod prysznicem!

⚠ UWAGA!

W przypadku uszkodzenia przewodu sieciowego jego wymiany musi dokonać producent lub jego przedstawiciel serwisowy lub osoba o porównywalnych kwalifikacjach, aby wyeliminować źródła zagrożenia!

⚠ UWAGA!

Aby uniknąć zagrożeń związanych z przypadkowym zresetowaniem zabezpieczenia przed przegrzaniem, urządzenia nie wolno zasiląć za pośrednictwem zewnętrznego układu łączeniowego, jak np. zegara sterującego, ani też podłączać go do obwodu prądowego, załączanego i wyłączanego w regularnych odstępach czasu!

⚠ UWAGA!

W zależności od wielkości pomieszczenia, zapotrzebowania na ciepło i ustawień termostatu w przypadku użytkowania bez nadzoru może dojść do przegrzania pomieszczeń. Może to spowodować zagrożenie dla osób, które nie będą w stanie opuścić pomieszczenia przy nadmiernej temperaturze.

📌 WSKAZÓWKA

Urządzenia wolno używać wyłącznie do ogrzewania powietrza wewnątrz zamkniętych pomieszczeń.

2. Montaż, instalacja, minimalne odstępy

UWAGA!

Urządzenia nie wolno instalować pod naściennym gniazdem elektrycznym!

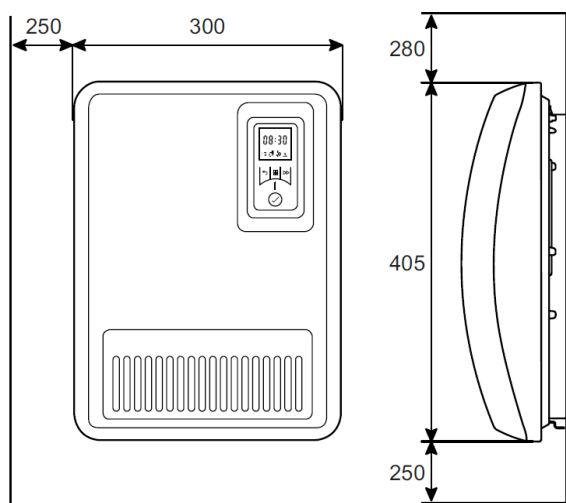

Należy zachować minimalne odstępy.

Ponadto od przodu urządzenia należy zachować odstęp co najmniej 750 cm.

Grzejnik należy wypoziomować i zainstalować na pionowej ścianie, tak jak to pokazano na rysunku. Wszystkie wymiary w mm.

Podczas montażu należy bezwzględnie przestrzegać stref ochronnych określonych w aktualnych przepisach instalacyjnych.

Po zakończeniu montażu gniazdo sieciowe musi być dostępne.

Należy zapewnić możliwość swobodnego wypływu powietrza z urządzenia.

WSKAZÓWKA

Dopuszczalny jest montaż na ścianach drewnianych.

Montaż na ścianie

UWAGA!

Należy koniecznie użyć oryginalnego uchwyty ściennego dostarczonego wraz z urządzeniem na tylnej ścianie urządzenia.

WSKAZÓWKA

Przy wierceniu otworów należy zwrócić uwagę na przewody elektryczne i rury ułożone w ścianie!

- Odblokować uchwyt ścienny u dołu (A) i zdjąć go z urządzenia.
- Wywiercić otwory do zamocowania uchwyty ściennego i osadzić w nich kołki rozporowe.
- Wypoziomować uchwyt ścienny i przykręcić mocno do ściany.
- Zawiesić urządzenie na uchwycie.
- Przechylić grzejnik w dół i zaczepić w mocowaniu (B).

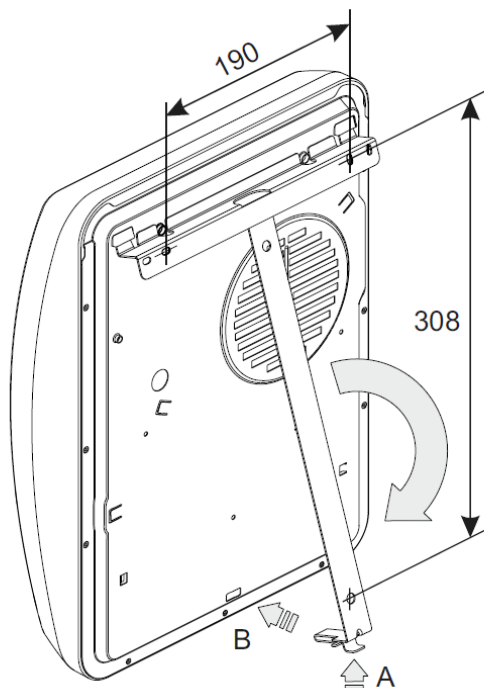

3. Przyłącze elektryczne

Dane dotyczące napięcia podane na tabliczce znamionowej muszą odpowiadać napięciu w sieci. Przewód nie może przylegać do obudowy. Zaleca się, aby na potrzeby zasilania elektrycznego przewidzieć oddzielny obwód prądowy. Włożyć wtyczkę do gniazda. Wtyczka musi być zawsze łatwo dostępna na wypadek sytuacji awaryjnych.

i WSKAZÓWKA

Urządzenie wolno podłączać wyłącznie do gniazda wtykowego wyposażonego w styk ochronny.

4. Zabezpieczenie przed przegrzaniem

Dla Państwa bezpieczeństwa grzejnik wyposażony został w zabezpieczenie przed przegrzaniem. Jeśli zakłócona zostanie cyrkulacja powietrza (np. przez zasłonięcie lub zastawienie kratki wentylacyjnej), to urządzenie automatycznie wyłączy się. Na wyświetlaczu wyświetlony zostanie komunikat Err35.

W tym przypadku należy na kilka minut przerwać dopływ prądu do grzejnika (wyciągnąć wtyczkę, wyłączyć bezpiecznik), aby urządzenie mogło dostatecznie ostygnąć.

Przed ponownym uruchomieniem urządzenia należy usunąć przyczynę zadziałania zabezpieczenia przed przegrzaniem.

5. Czyszczenie

Aby oczyścić urządzenie, należy je odłączyć od sieci zasilającej i odczekać, aż ostygnie. Powierzchnie zewnętrzne urządzenia można czyścić, wycierając je miękką, wilgotną szmatką. Do czyszczenia nie należy używać proszku do szorowania ani politory do mebli, gdyż mogą one uszkodzić powierzchnię. Nagromadzony w urządzeniu kurz można usunąć od zewnątrz za pomocą odkurzacza.

6. Opis regulatora

6.1 Panel obsługi

Grzejnik wyposażony jest w nastawny regulator elektroniczny, na który składa się wyświetlacz i sześć przycisków dotykowych. Panel obsługi znajduje się u góry po prawej stronie. Wszystkich ustawień można dokonywać za pomocą sześciu przycisków umieszczonych na pulpicie.

Na wyświetlaczu wyświetlane są ustawione funkcje i wartości.

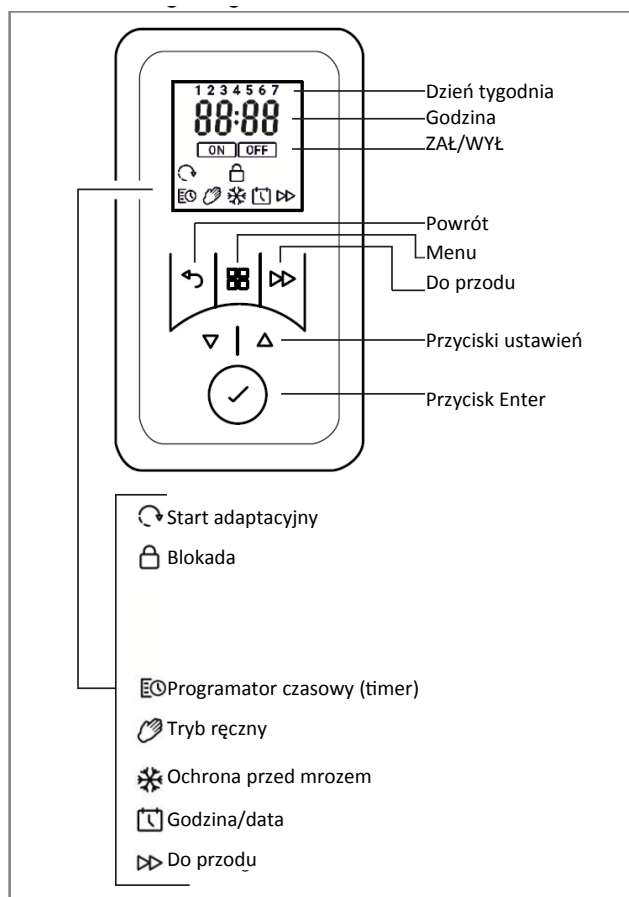

6.2 Funkcje przycisków

MENU GŁÓWNE

- Ustawianie daty i godziny
- Programator czasowy z programem tygodniowym
- Tryb ręczny
- Tryb ochrony przed mrozem

POWRÓT

Powrót do poprzedniego punktu programu

Przyciski ▲ ▼

Służą do nawigacji po menu i zmiany ustawionych wartości.

ENTER

Zapisywanie ustawień w pamięci.

DO PRZODU

Funkcje specjalne, takie jak przejście do następnego punktu programu w trybie pracy programatora czasowego lub aktywacja programatora czasowego z odliczaniem wstecznym.

6.3 Wyświetlacz

Po naciśnięciu dowolnego przycisku wyświetlacz zapali się.

Jeśli przez dłuższy czas nie zostanie wprowadzona żadna zmiana, to ekran wygaśnie. Jeśli nie zostanie wciśnięty żaden przycisk, to po 30 sekundach wyświetlacz powróci do menu głównego.

Po wciśnięciu przycisku ENTER wyświetlony zostanie 4-cyfrowy numer PIN urządzenia.

7. Tryby pracy

7.1 Programator czasowy z programem tygodniowym

Istnieje możliwość ustawienia do czterech programów ogrzewania (ZAŁ/WYŁ) dla każdego dnia tygodnia. Każdemu programowi ogrzewania można przypisać inną temperaturę pomieszczenia.

Na wyświetlaczu wyświetlany jest symbol programatora czasowego (TIMER).

7.2 Tryb ręczny

Ręczne zadawanie temperatury w pomieszczeniu.

Na wyświetlaczu wyświetlany jest symbol dłoni (HAND).

7.3 Ochrona przed mrozem

Zadawanie temperatury 7°C zapewniającej ochronę przed mrozem.

Na wyświetlaczu wyświetlany jest symbol śnieżynki (FROST).

WSKAZÓWKA

We wszystkich trybach można zmienić temperaturę pomieszczenia używając przycisków ▲ lub ▼.

W programie programatora czasowego zmiana taka zostanie zrealizowana jedynie w odniesieniu do aktualnie ustawionego programu czasowego.

8. Uruchomienie

8.1 Ustawianie godziny i daty

Sterownik wyposażony jest w zegar czasu rzeczywistego z funkcją kalendarza.

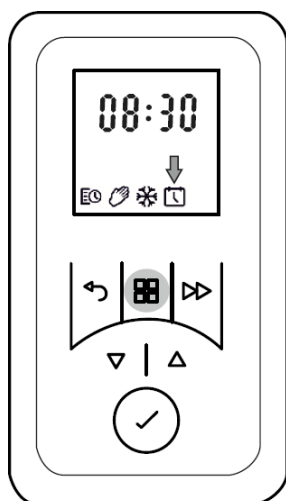

W celu ustawienia daty i godziny należy wykonać następujące kroki:

- Wcisnąć przycisk MENU.
- Przyciskiem ▲ lub ▼ wybrać symbol DATA & GODZINA. Symbol zacznie migać.
- Wcisnąć przycisk ENTER. Wskaźnik godziny zacznie migać.
- Przyciskiem ▲ lub ▼ ustawić godziny i minuty. Każdą ustawioną cyfrę potwierdzić przyciskiem ENTER.

- Godzina zostanie zapisana w pamięci i przez chwilę zamiga symbol dAY.
- Przyciskiem ▲ lub ▼ ustawić dzień.
- Każdą ustawioną cyfrę potwierdzić przyciskiem ENTER. Przez chwilę zamiga symbol 1-12.
- Przyciskiem ▲ lub ▼ ustawić miesiąc.
- Każdą ustawioną cyfrę potwierdzić przyciskiem ENTER. Przez chwilę zamiga symbol YEAR.
- Przyciskiem ▲ lub ▼ ustawić rok.
- Każdą ustawioną cyfrę potwierdzić przyciskiem ENTER. Zacznie migać symbol dSt (czas letni) ON.
- Rekomendacja: Potwierdzić symbol ON przyciskiem ENTER. Dzięki temu czas automatycznie zmieniać się będzie z letniego na zimowy.

9. Obsługa

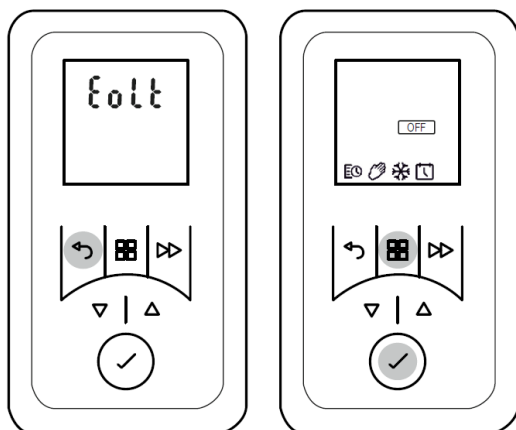

9.1 Tryb gotowości (oczekiwania)

- Wcisnąć i przytrzymać przycisk POWRÓT, aż pojawi się symbol Eolt. Grzejnik znajduje się obecnie w trybie gotowości.
- Aby powrócić do poprzedniego trybu pracy, należy wcisnąć na krótko przycisk POWRÓT.

9.2 Włączanie / wyłączenie trybu grzania

Włączanie trybu grzania

- Wcisnąć przycisk MENU GŁÓWNE. Symbol programatora czasowego (TIMER) zacznie migać.
- Przyciskiem ▲ lub ▼ wybrać żądany tryb pracy. Symbol zacznie migać.
- Potwierdzić przyciskiem ENTER.

Wyłączenie trybu grzania

- Wcisnąć przycisk MENU GŁÓWNE. Symbol programatora czasowego (TIMER) zacznie migać.
- Przyciskiem ▲ lub ▼ wybrać symbol OFF. Symbol OFF zacznie migać.
- Potwierdzić przyciskiem ENTER.

WSKAZÓWKA

Wyłączony tryb grzania nie oznacza, że urządzenie zostało całkowicie odcięte od źródła zasilania. W celu odłączenia urządzenia od sieci zasilającej należy wyciągnąć wtyczkę z gniazdka.

9.3 Programator czasowy (timer) z programem tygodniowym

Programator czasowy (timer) został wstępnie zaprogramowany fabrycznie. Do dyspozycji są cztery bloki czasowe na każdy dzień, które można indywidualnie dostosowywać dla każdego dnia tygodnia.

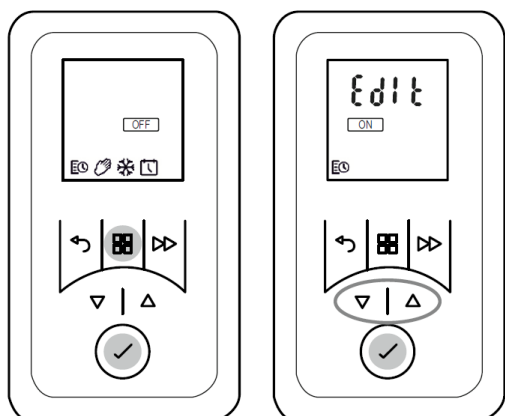

W celu zmiany powyższych profili należy wykonać następujące kroki:

- Wcisnąć przycisk MENU. Symbol programatora czasowego (TIMER) zacznie migać.
- Wcisnąć przycisk ENTER. Zacznie migać symbol ON.
- Przyciskiem ▲ lub ▼ wybrać symbol Edlt. Symbol Edlt zacznie migać.
- Wcisnąć przycisk ENTER. Cyfra dnia tygodnia zacznie migać.
- Przyciskiem ▲ lub ▼ wybrać żądany dzień:
 - 1 = poniedziałek 5 = piątek
 - 2 = wtorek 6 = sobota
 - 3 = środa 7 = sobota
 - 4 = czwartek
- Wcisnąć przycisk ENTER. Zacznie migać skrót P1 (Program 1).
- Wcisnąć przycisk ENTER. Zacznie migać czas załączenia.
- Przyciskiem ▲ lub ▼ ustawić godziny i minuty. Każdą ustawioną cyfrę potwierdzić przyciskiem ENTER. Zacznie migać wartość temperatury pomieszczenia.
- Przyciskiem ▲ lub ▼ ustawić temperaturę. Wcisnąć przycisk ENTER. Zacznie migać czas wyłączenia.
- Przyciskiem ▲ lub ▼ ustawić godziny i minuty. Każdą ustawioną cyfrę potwierdzić przyciskiem ENTER. Zacznie migać skrót P2 (Program 2).
- Programy P2, P3 i P4 ustawia się w taki sam sposób.
- Aby przekopiować nowo ustawione programy P1-P4 na inne dni, wcisnąć i przytrzymać przycisk DO PRZODU. Na krótko zamiga symbol COPY (Kopiuj). Ustawione wartościienne zostaną skopiowane.
- Przyciskiem ▲ lub ▼ wybrać żądany nowy dzień tygodnia. Dzień tygodnia zacznie migać.
- Wcisnąć i przytrzymać przycisk ENTER. Przez chwilę zamiga symbol PStE. Skopiowane wartościienne zostaną przypisane do nowego dnia tygodnia.
- Na zakończenie wcisnąć przycisk MENU GŁÓWNE.

9.4 Tryb ręczny

WSKAZÓWKA

W trybie ręcznym programator czasowy z programem tygodniowym jest nieaktywny.

Temperaturę pomieszczenia ustawia się ręcznie.

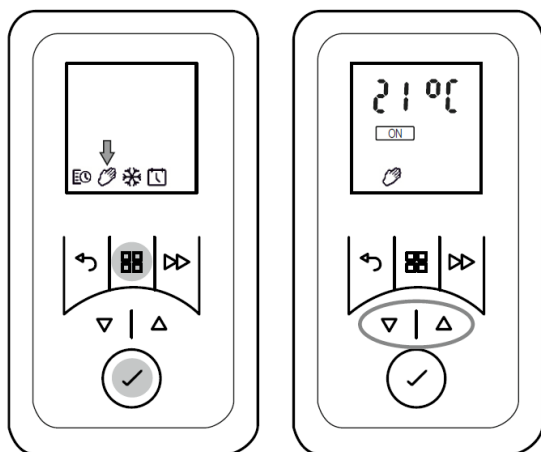

- Wcisnąć przycisk MENU. Symbol programatora czasowego (TIMER) zacznie migać.
- Przyciskiem ▲ lub ▼ wybrać symbol dłoni (HAND). Symbol dłoni (HAND) zacznie migać. Wcisnąć przycisk ENTER.
- W razie potrzeby przyciskiem ▲ lub ▼ ustawić temperaturę pomieszczenia.

9.5 Ochrona przed mrozem

Zadawanie temperatury 7°C zapewniającej ochronę przed mrozem.

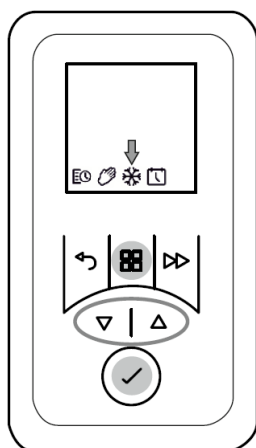

- Wcisnąć przycisk MENU. Symbol programatora czasowego (TIMER) zacznie migać.
- Przyciskiem ▲ lub ▼ wybrać symbol śnieżynki (FROST). Symbol śnieżynki (FROST) zacznie migać. Wcisnąć przycisk ENTER. Wyświetlacz pokazywać będzie symbol śnieżynki (FROST) i temperaturę 7°C.

WSKAZÓWKA

Ustawioną domyślnie wartość temperatury 7°C można zmienić przyciskiem ▲ lub ▼.

9.6 Programator czasowy z odliczaniem wstecznym

Programator czasowy z odliczaniem wstecznym umożliwia uruchomienie jednorazowego, ograniczonego czasowo programu grzania.

Ustawienie podstawowe

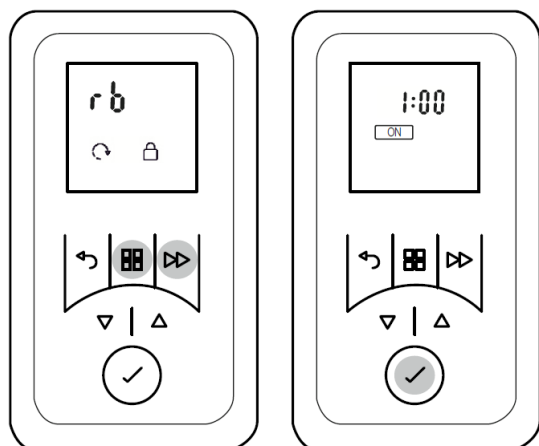

- Wcisnąć i przytrzymać przycisk MENU i przycisk DO PRZODU, aż zacznie migać symbol rb.
- Wcisnąć przycisk ENTER. Symbol ON/OFF zacznie migać.
- Przyciskiem ▲ lub ▼ wybrać symbol ON. Wcisnąć przycisk ENTER. Zacznie migać maksymalny czas odliczania wstecznego.
- W razie potrzeby dostosować czas odliczania wstecznego przyciskiem ▲ lub ▼.

Maksymalny czas odliczania wstecznego	Wcisnąć przycisk DO PRZODU:			
	1 raz	2 razy	3 razy	4 razy
30 min	00:15	00:20	00:25	00:30
01:00 h (ustawienie fabryczne)	00:15	00:30	00:45	01:00
01:30 h	00:15	00:30	01:00	01:30
02:00 h	00:30	01:00	01:30	02:00
04:00 h	01:00	02:00	03:00	04:00
06:00 h	01:30	03:00	04:30	06:00
08:00 h	02:00	04:00	06:00	08:00

- Wcisnąć przycisk ENTER. Wartość temperatury pomieszczenia zacznie migać.
- W razie potrzeby zmienić temperaturę pomieszczenia przyciskiem ▲ lub ▼. Potwierdzić przyciskiem ENTER.

Włączanie programatora czasowego z odliczaniem wstecznym

WSKAZÓWKA

Nie jest to możliwe, gdy ustawiony jest tryb pracy programatora czasowego (TIMER).

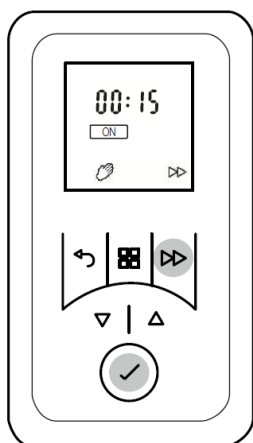

- Wcisnąć przycisk DO PRZODU. Zacznie migać czas odliczania.
- Czas odliczania można zmienić, wciskając kilkakrotnie przycisk DO PRZODU.
- Wcisnąć przycisk ENTER. Programator czasowy z odliczaniem wstecznym = ZAŁ.

Wyłączanie programatora czasowego z odliczaniem wstecznym

- Kilkakrotnie wcisnąć przycisk DO PRZODU, aż zacznie migać symbol OFF.
- Wcisnąć przycisk ENTER. Programator czasowy z odliczaniem wstecznym = WYŁ.

9.7 Start adaptacyjny

WSKAZÓWKA

Funkcję tę można zrealizować tylko wówczas, gdy ustawiony jest tryb pracy programatora czasowego (TIMER).

Funkcja ta zapewnia, że ustawiona temperatura pomieszczenia zostanie uzyskana dokładnie w momencie osiągnięcia czasu załączenia.

Przykład:

W menu programatora czasowego (timera) ustawiono dla godziny 07:00 temperaturę zadaną 22°C. Aktualna temperatura w pomieszczeniu wynosi 17°C. Grzejnik załączy się odpowiednio wcześniej, aby o godzinie 07:00 osiągnięta została zadana temperatura w pomieszczeniu.

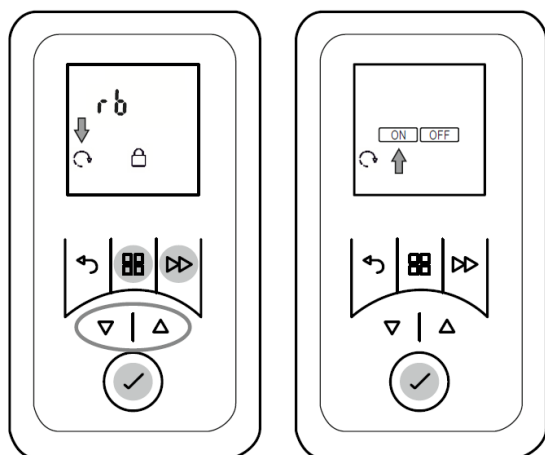

- Wcisnąć i przytrzymać przycisk MENU i przycisk DO PRZODU, aż zacznie migać symbol rb.
- Przyciskiem ▲ lub ▼ wybrać symbol START ADAPTACYJNY. Symbol zacznie migać.
- Wcisnąć przycisk ENTER.
- Przyciskiem ▲ lub ▼ wybrać opcję ON lub OFF, aby włączyć lub wyłączyć funkcję.

10. Opcje

10.1 Blokada przycisków

Funkcje przycisków można zablokować przy wykorzystaniu czterocyfrowego kodu numerycznego, który można dowolnie zaprogramować.

i WSKAZÓWKA

Funkcja programatora czasowego z odliczaniem wstecznym oraz przejście do następnego punktu programu w trybie pracy programatora czasowego możliwe jest również przy włączonej blokadzie przycisków.

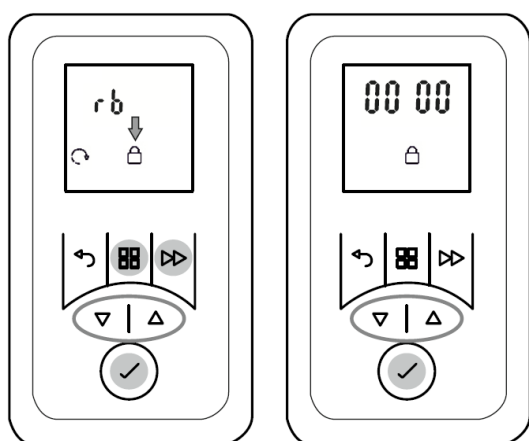

Ustalanie kodu odblokowującego

- Wcisnąć i przytrzymać przycisk MENU i przycisk DO PRZODU, aż zacznie migać symbol rb.
- Przyciskiem ▲ lub ▼ wybrać symbol ZABLOKOWANY. Symbol zacznie migać.
- Wcisnąć przycisk ENTER. Zacznie migać wskaźnik cyfrowy.
- Przyciskiem ▲ lub ▼ ustalić numer kodu odblokowującego. Każdą ustawioną cyfrę potwierdzić przyciskiem ENTER.

WSKAZÓWKA

Jeśli ustalony kod odblokowujący okaże się niedostępny, to blokadę można anulować, wprowadzając kod 4115.

Odblokowywanie przycisków

- Wcisnąć dowolny przycisk. Wyświetlony zostanie czterocyfrowy kod numeryczny 0000.
- Przyciskiem ▲ lub ▼ wprowadzić poszczególne cyfry kodu odblokowującego. Każdą ustaloną cyfrę potwierdzić przyciskiem ENTER.

10.2 Zmniejszenie mocy grzewczej, nawiew zimnego powietrza

Model H 260E

Maksymalną moc grzewczą 2 kW można zredukować do 1 kW. Alternatywnie urządzenie może pracować jako wentylator zimnego powietrza.

Model H 260E eco

Urządzenie może pracować alternatywnie jako wentylator zimnego powietrza.

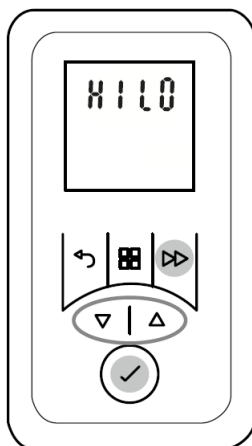

- Wcisnąć i przytrzymać przycisk DO PRZODU, aż pojawi się symbol HILO.
- Przyciskiem ▲ lub ▼ wybrać tryb HI lub LO lub FAN. Symbole oznaczają:
HI = normalny tryb pracy, pełna prędkość obrotowa wentylatora
LO = zredukowana prędkość obrotowa wentylatora, w przypadku modelu H 260E moc grzewcza zostaje zmniejszona do 1 kW
FAN = nawiew zimnego powietrza (bez oddawania ciepła)
- Wybrane ustawienie potwierdzić przyciskiem ENTER.

10.3 Minimalna temperatura pomieszczenia

Przy pomocy tej funkcji można zagwarantować, że na przykład w trybie pracy programatora czasowego (program tygodniowy) również w czasie, gdy włączony jest tryb OFF, zadana będzie minimalna temperatura pomieszczenia.

WSKAZÓWKA

Zadana temperatura dotyczy również funkcji programatora czasowego z odliczaniem wstecznym. Priorytet ma tryb ochrony przed mrozem.

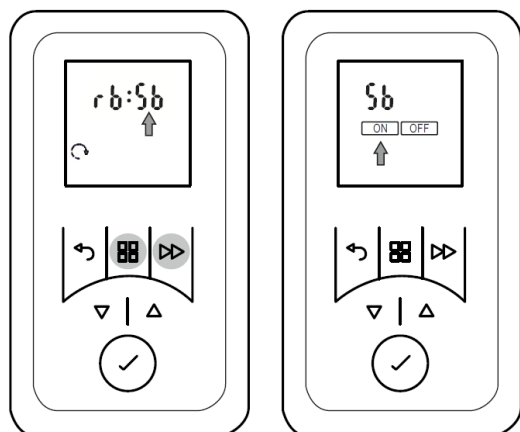

- Wcisnąć i przytrzymać przycisk MENU i przycisk DO PRZODU, aż zacznie migać symbol rb.
- Wcisnąć przycisk ▲. Zacznie migać symbol Sb.
- Wcisnąć przycisk ENTER. Zacznie migać symbol ON.
- Wcisnąć przycisk ENTER. Zacznie migać wartość minimalnej temperatury pomieszczenia (ustawienie fabryczne 16°C).
- Przyciskiem ▲ lub ▼ ustawić minimalną temperaturę pomieszczenia i potwierdzić przyciskiem ENTER.
- Wcisnąć przycisk POWRÓT, aby powrócić do standardowych wskazań.

10.4 Przywracanie ustawień fabrycznych

Resetuje wszystkie ustawienia dokonane przez użytkownika, przywracając domyślne ustawienia fabryczne.

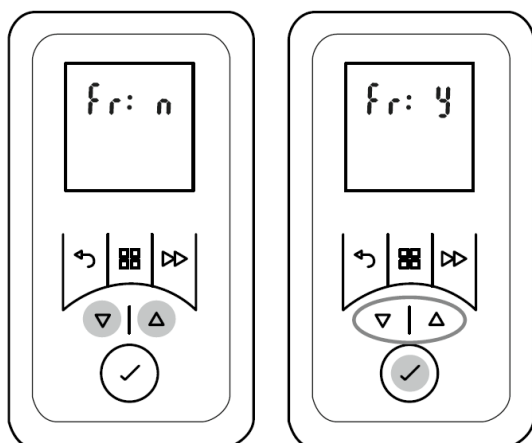

- Wcisnąć i przytrzymać przyciski ▲ i ▼, aż pojawi się symbol Fr n.
- Przyciskiem ▲ lub ▼ wybrać symbol Y. Symbol zacznie migać.
- Wcisnąć przycisk ENTER. Wszystkie wartości zostaną zresetowane i przywrócone zostaną ustawienia fabryczne. Pojawi się wskaźnik godziny.
- Ustawić godzinę i datę.

10.5 Jednostka temperatury

Istnieje możliwość wyboru stopni Celsjusza lub stopni Fahrenheita.

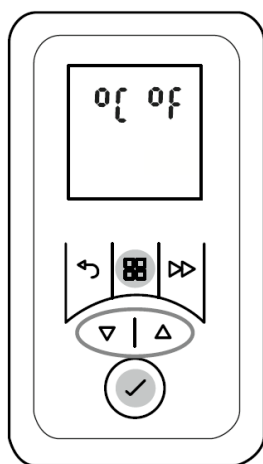

- Wcisnąć i przytrzymać przycisk MENU, aż zacznie migać symbol °C.
- Przyciskiem ▲ lub ▼ wybrać °C lub °F.
- Potwierdzić przyciskiem ENTER.

i WSKAZÓWKA

Powszechnie przyjętą jednostką temperatury w większości krajów europejskich jest °C.

11. Gwarancja

Na niniejszy produkt udzielamy 2-letniej gwarancji zgodnie z naszymi warunkami gwarancji.

12. Wskazówka dotycząca utylizacji

Urządzenia nie należy pozbywać się, wrzucając je do kubła na śmieci ogólne, lecz przekazać do lokalnego punktu utylizacji odpadów.



13. Dane techniczne

Typ urządzenia		H 260E	H 260E eco
Napięcie znamionowe		1/N/PE, 230V~, 50 Hz	
Stopień ochrony		IP 24	
Wymiary (szerokość x wysokość x głębokość)		300 x 405 x 120 mm	
Masa		3,2 kg	
Moc cieplna			
Znamionowa moc cieplna	P_{nom}	2,0 kW	1,0 kW
Minimalna moc cieplna (wartość orientacyjna)	P_{min}	1,0 kW	1,0 kW
Maksymalna ciągła moc cieplna	$P_{max, C}$	2,0 kW	1,0 kW
Zużycie energii			
Przy znamionowej mocy cieplnej	e_{lmax}	0,0 W	0,0 W
Przy minimalnej mocy cieplnej	e_{lmin}	0,0 W	0,0 W
W trybie czuwania	e_{lsb}	0,5 W	0,5 W
Organ regulujący oddawanie ciepła			
Elektroniczny regulator temperatury w pomieszczeniu z programem tygodniowym, adaptacyjny układ regulacji momentu rozpoczęcia grzania oraz ogranicznik czasu pracy			

Glen Dimplex Deutschland GmbH
Am Goldenen Feld 18
D-95326 Kulmbach

Telefon: +49 9221 709 545
Faks: +49 9221 709 924545
Email: service@gdts.one